

# tpb 85ce - tpb 88ce

Pompa a pistoni per barbotine ceramiche  
Plungers pump for ceramic slip  
Bomba de pistones para barbotinas ceramicas



Tecnopress s.r.l.  
Via Ghiarola Vecchia, 35/A - 41042 Fiorano (MO) Italy  
Tel. +39/0536/83.07.01 - Fax +39/0536/83.25.01  
[www.tecnopress.com](http://www.tecnopress.com) [info@tecnopress.com](mailto:info@tecnopress.com)



# tpb 85ce - tpb 88ce



Sistema di raffreddamento ECO100RP (optional)

## Pompa a pistoni per barbotine ceramiche

Plungers pump for ceramic slip

Bomba de pistones para barbotinas ceramicas

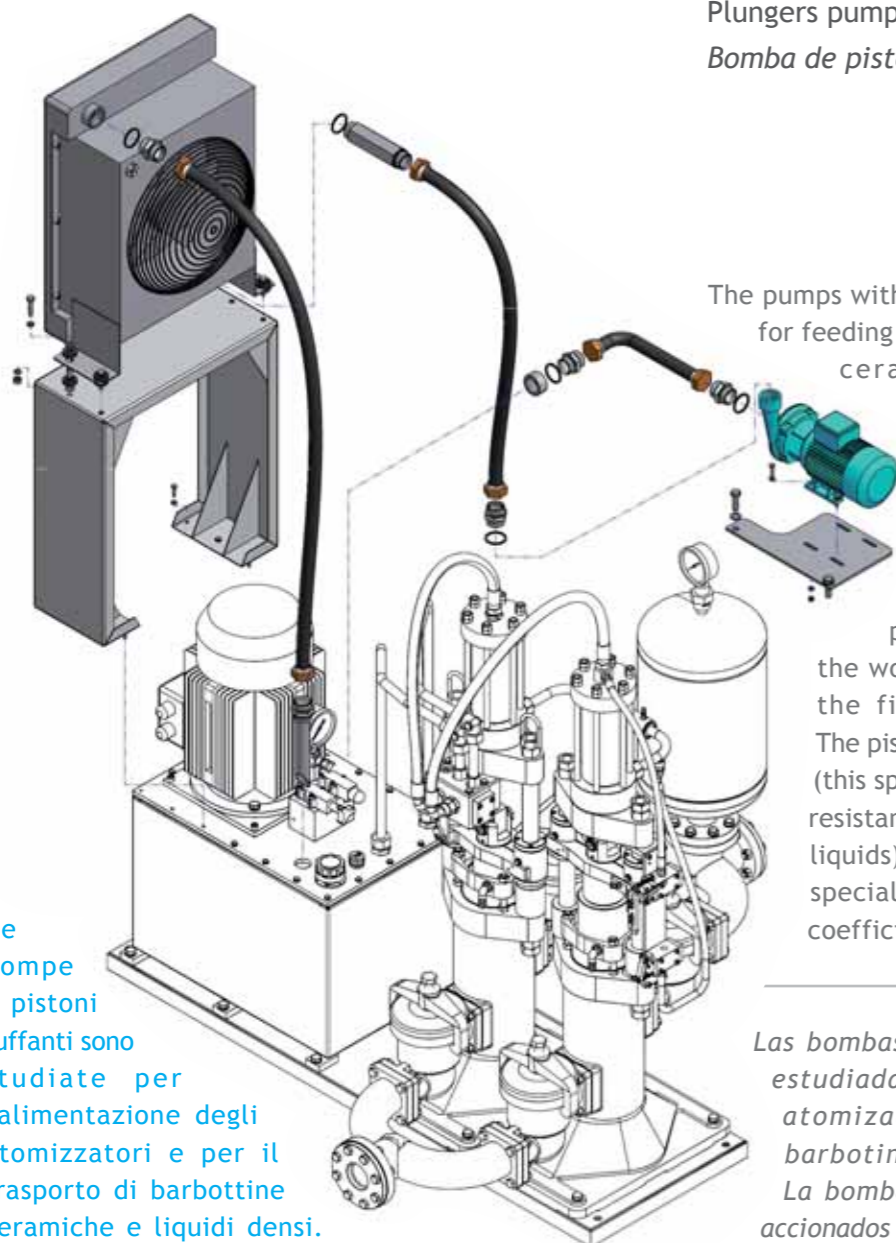

The pumps with plunging pistons have been studied for feeding the spray-driers and for transporting ceramic slips and thick liquids.

The pump is formed by: two pistons, run by two hydraulic cylinders; suction and delivery valves which can be easily disassembled for rapid inspection or for cleaning the pump; an air accumulator; a control pressure gauge; a max. valve to adjust the working pressure at any value (within the fixed limits), and a safety valve. The pistons are coated with sintered alumina (this special coating guarantees long life and resistance to the high abrasive action of the liquids) and equipped with gaskets made of special wear resistant material with a low coefficient of friction.

Le pompe a pistoni tuffanti sono studiate per l'alimentazione degli atomizzatori e per il trasporto di barbotine ceramiche e liquidi densi.

La pompa è costituita da: due pistoni azionati da due cilindri idraulici; valvole di aspirazione e mandata facilmente smontabili per una rapida ispezione o pulizia della pompa; un accumulatore ad aria; un manometro di controllo; una valvola di massima che consente di regolare a qualsiasi valore, entro i limiti stabiliti, la pressione di esercizio, più una valvola di sicurezza. I pistoni sono rivestiti in allumina sinterizzata (questo speciale rivestimento garantisce durata e resistenza all'alto tasso abrasivo dei fluidi) e dotati di guarnizioni di tenuta in materiale speciale antiusura e a basso coefficiente d'attrito.

Las bombas de émbolos sumergidos han sido estudiadas para el abastecimiento de los atomizadores y para el transporte de barbotinas cerámicas y líquidos densos. La bomba está formada por: dos émbolos, accionados por dos cilindros hidráulicos; válvulas de aspiración y alimentación que se pueden fácilmente desmontar para ser inspeccionadas rápidamente o para limpiar la bomba; un acumulador a aire; un manómetro de control; una válvula limitadora que regula a cualquier valor, dentro de ciertos límites, la presión de funcionamiento; y una válvula de seguridad. Los pistones están revestidos en alumina sinterizada (este revestimiento especial garantiza duración y resistencia al alto grado de abrasión de los fluidos) y están equipados de juntas de cierre en material especial a prueba de desgaste y con un coeficiente bajo de fricción.

DATI TECNICI	TECHNICAL SPECIFICATIONS	DATOS TECNICOS	85	88
TPB 85 CE - TPB 88 CE	TPB 85 CE - TPB 88 CE	TPB 85 CE - TPB 88 CE		
Altezza aspirazione ( con 1.7 kg/dm3)	Max suction height (1.7 kg/dm3)	Altura de aspiración (con 1,7 kg/dm3)	3.5 m	3.5 m
Portata minima garantita della barbotina in uscita dalla pompa con una pressione di 30 bar	Minimum capacity ensured by the slip at the pump outlet, with a pressure of 30 bar	Caudal mínimo garantizado de la barbotina la salida de la bomba con una presión de 30 bar	26 cicli/min 26 strokes/min	26 cicli/min 26 strokes/min
Portata nominale pompa	Pumping capacity	Caudal nominal de la bomba	9000 l/h	13000 l/h
Pressione di lavoro	Working pressure	Presión de funcionamiento	5/30 bar	5/30 bar
Efficienza volumetrica	Volumetric efficiency	Eficacia volumétrica	90%	90%
Potenza elettrica	Installed electric power	Potencia eléctrica	15 kW	22 kW
Portata acqua di raffreddamento (20° C)	Cooling water delivery (20° C)	Caudal del agua de refrigeración (20° C)	20 l/min	20 l/min
Connessioni tubazioni raffreddamento	Water piping connections	Conexiones de las tuberías de refrigeración	3/8" gas	3/8" gas
Olio idraulico tipo (viscosità)	Hydraulic oil type (viscosity)	Aceite hidráulico tipo (viscosidad)	4" Engler	4" Engler
Capacità centralina idraulica	Power unit capacity	Capacidad de la centralita hidráulica	150 l	150 l
Pressione di progetto del circuito idraulico	Profile pressure of the hydraulic circuit	Presión de diseño del circuito hidráulico	180 bar	180 bar
Pressione massima di lavoro del circuito idraulico	Hydraulic circuit max. working pressure	Presión máxima de funcionamiento del circuito hidráulico	120 bar	120 bar
Temperatura di progetto del circuito idraulico	Profile temperature of the hydraulic circuit	Temperatura de diseño del circuito hidráulico	50°	50°
Temperatura di progetto del circuito della barbotina	Profile temperature of the slip circuit	Temperatura de diseño del circuito de la barbotina	10°/70°	10°/70°
Peso netto	Net weight	Peso neto	1200 kg	1265 kg
Percentuale allumina nel materiale usato per il rivestimento dei pistoni	Alumina percentage in the material used for the piston coating	Porcentaje de alumina en el material utilizado para el revestimiento de los pistones	97 %	97 %
Durezza superficiale del rivestimento dei pistoni	Piston coating surface hardness	Dureza superficial del revestimiento de los pistones	15500/16500 HV 0,5	15500/16500 HV 0,5
Durezza guarnizioni di tenuta	Seal hardness	Dureza de las juntas herméticas	43 SH	43 SH

Prodotto certificato Acimac Quality Mark n. 005  
Acimac Quality Mark certified product No. 005  
Producto certificado Acimac Marca de Calidad n.º 005

